

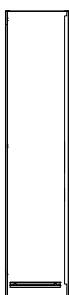

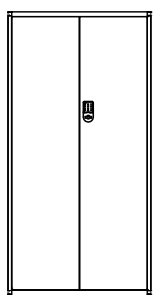



ИНСТРУКЦИЯ ЗА МОНТАЖ НА МЕТАЛЕН ШКАФ CARMEN CR-1282 E

| | | | | | | |
|---|---|---|--|--|---|--|
|  |  |  |  |  Капак: 1 бр. |  Рафт: 4 бр. |  Винт (5x12): 12 бр. |
| Лвя панел: 1 бр. | Десен панел: 1 бр. | Врата: 1 бр. | Гръб: 1 бр. |  Дъно: 1 бр. |  Рафтоносач: 16 бр. |  Комплект ключове: 1 бр. |

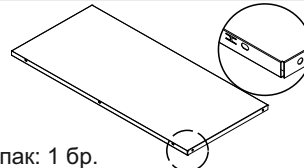
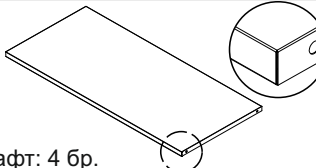
Carmen

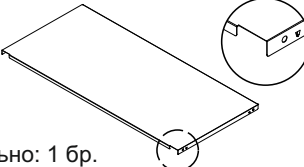
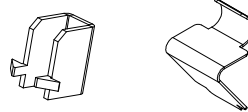

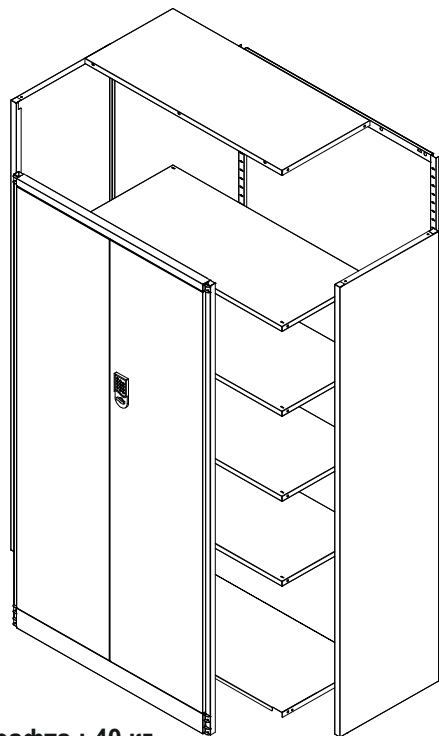
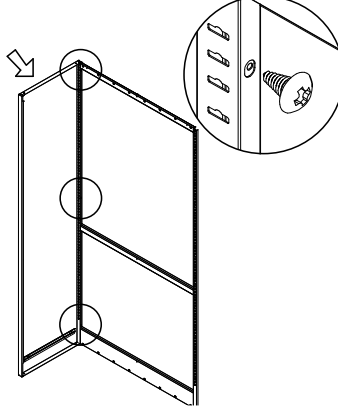
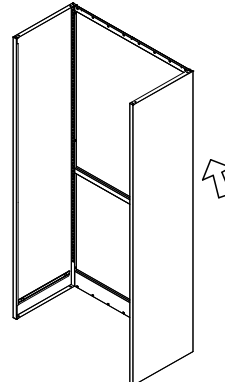
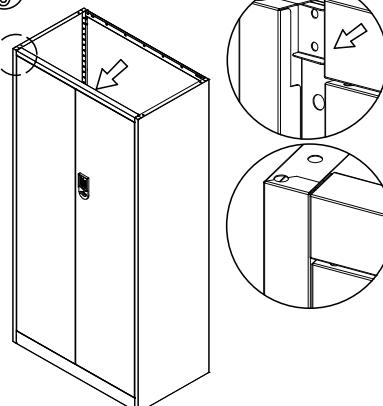
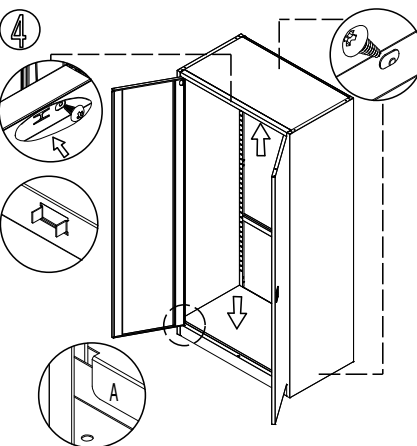
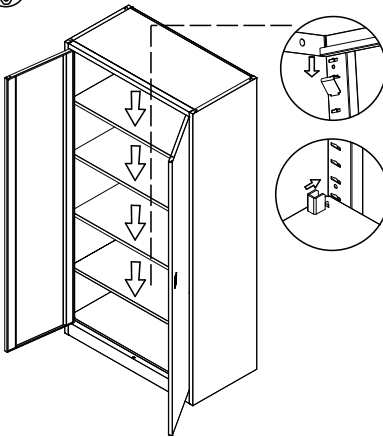
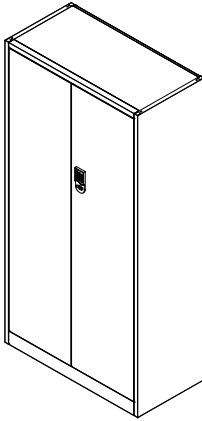
| | | |
|---|---|--|
| <p>①</p>  <p>Захванете левия панел към гръба с помощта на винтовете.</p> | <p>②</p>  <p>Захванете и десния панел към гръба по същия начин като на стъпка 1.</p> | <p>③</p>  <p>Фиксирайте вратата към двете страници.</p> |
| <p>④</p>  <p>Поставете капака и дъното.</p> | <p>⑤</p>  <p>Поставете рафтовете един по един.</p> | <p>⑥</p>  <p>Нивелирайте добре преди употреба и фиксирайте частите.</p> |

Вносител: Биттел ЕООД
гр. Пловдив, Тракия
ул. Нестор Абаджиев 13
БУЛСТАТ: 115163890
Тел: +359 32 27 00 27
www.bittel.bg

Максимално натоварване на рафта : 40 кг.

Инструкция за употреба на електронна клавиатура към метален шкаф CR-1282 E

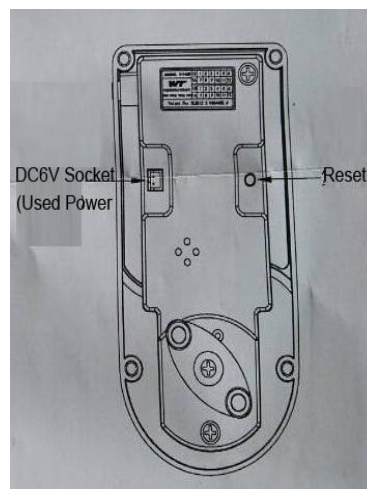
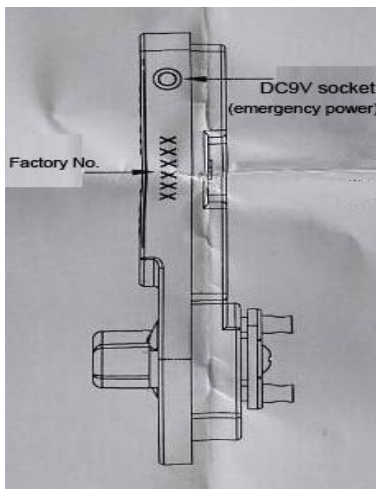
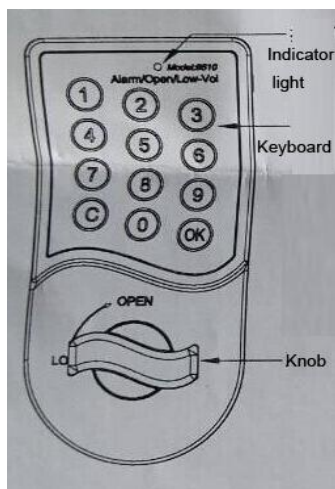

1. Поставяне на батерия

Поставете батерия 9V в източника на захранване. Натиснете бутон „0“, след което натиснете бутон „OK“. Когато чуete продължителен звуков сигнал, завъртете дръжката по посока на часовниковата стрелка, за да отключите вратата. Когато вратата е отворена, поставете 4 бр батерия „А“ в предназначения за това място. След като ги поставите може да махнете 9V батерия.

2. Промяна на парола

Паролата може да съдържа от 1 до 15 цифри. Когато генерирате парола за първи път, натиснете бутон „0“ (паролата по подразбиране е 0), след това натиснете бутон „С“ и въведете новата парола (например: 12345678). За да завършите процеса, натиснете бутон „OK“. Ще чуete продължителен звуков сигнал като потвърждение за успешна промяна на паролата.

3. Отключване

Когато въведете парола, при всяко набиране на цифра ще чуete звуков сигнал и ще виждате светлинна индикация, което означава, че въвеждането е валидно. След въвеждане на паролата, натиснете „OK“. Ако паролата е въведена коректно, светлинният индикатор ще бъде включен и ще чуete и продължителен звуков сигнал. След това може да завъртите дръжката по посока на часовниковата стрелка, за да отворите вратата. Ако не завъртите дръжката и светлинният индикатор изгасне, е необходимо да въведете паролата отново. Ако паролата не е вярна, ще чуete двукратен кратък звуков сигнал, индикиращ, че не сте въвели коректно паролата.

4. Заклучване

Завъртете дръжката обратно на часовниковата стрелка, за да заключите вратата.

Важно: Избягвайте употребата на модела в условия на влага.

Алтернативно / външно захранване:

- когато вратата не може да бъде отключена заради изтощаване на батериите, моля, свържете външния източник на захранване, който е в комплекта, към контролния панел (основния източник на захранване), за да може да отключите. При свързване ще се активира светлинният индикатор, който ще потвърди, че може да въведете паролата и да отключите.

